



24. Транспортування потерпілого.

а. Транспортування легко потерпілого одною особою; б. Транспортування потерпілого вдвох по стежці або дорозі; в. Ноші та транспортування потерпілого на ношах.

Перед тим як почати транспортування потерпілого треба пам'ятати деякі застереження, що до стану потерпілого та навколишньої ситуації яка склалася на момент наміру початку транспортування. Наприклад, якщо потерпілий має тяжку травму хребта, його взагалі не можна рухати ... Але якщо він лежить придавлений куском скелі або згори весь час падає каміння або існує якийсь інший зовнішній фактор, що загрожує життю, то його негайно треба перенести в безпечне місце (максимально виконавши всі можливі дії медичної та скелелазної безпеки, для даних обставин). У кожному випадку, рішення про спосіб транспортування приймається окремо, в залежності від конкретної травми і стану потерпілого та зовнішніх факторів.

а. Транспортування легко потерпілого одною особою :

- На спині ("на каркошках");
- В рюкзаку з розрізаними боковинами;
- На бухті мотузки;

б. Транспортування потерпілого у двох по стежці або дорозі:

- "кріселко" з рук;
- "кріселко" з бухти мотузки;
- "кріселко" з жердини.

в. Ноші та транспортування потерпілого на ношах. Для виготовлення класичних носів необхідно мати: 2 жердини, 3 перекладки, біля 20 м репшура (або мотузки), 6 кусків репшура (або стропа чи основної мотузки) довжиною 2-3 метри. В місцях з'єднання жердин з перекладами бажано зробити неглибокі пази. З'єднання в'яжуть куском 2-метрового репшура (мал.71). Від другої перекладки 20-метровим репшнером плетуть сітку носів (мал.72).

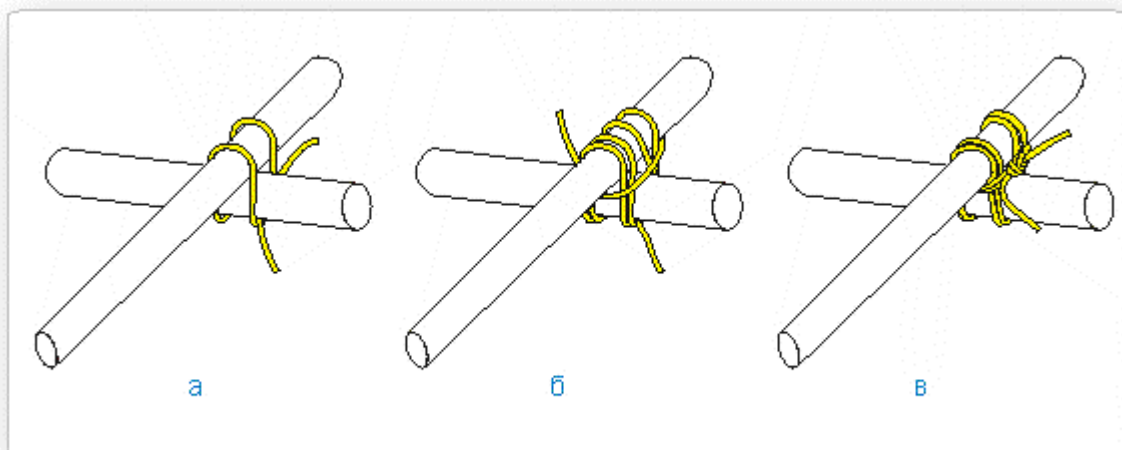

Мал.71. Зв'язування жердин.

Далі на сітку кладуть каремат, а на нього потерпілого. Залишками мотузки (або додатковою мотузкою) фіксують потерпілого до носів.

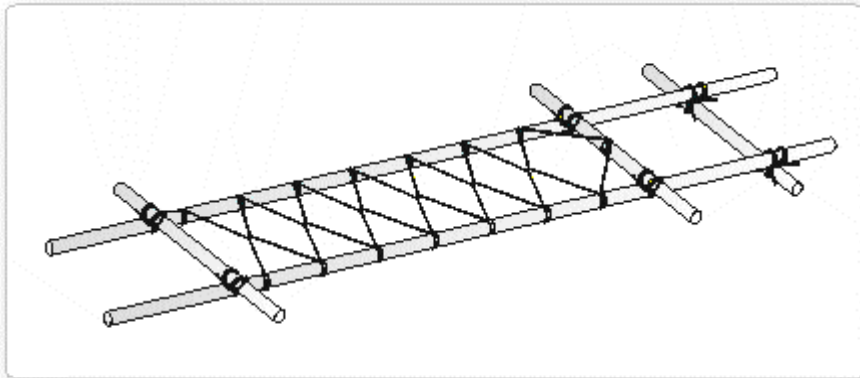

Мал.72. Плетення сітки.

В залежності від рельєфу, яким транспортують потерпілого, носі можуть нести від 2 до 6 осіб. При достатній кількості людей формують 2-3 групи ("зміни") від 2 до 6 осіб в кожній, які по черзі несуть носі. На небезпечних ділянках дороги, вільні від транспортування особи "страхують"(притримують) тих хто в даний момент несе носі.